



MATÉRIAUX DE CONSTRUCTION  
**BONIFAY**

LA SOLUTION  
PRATIQUE ET  
ÉCONOMIQUE

## LE MUR DE SOUTÈNEMENT EN L

Le "MUR DE SOUTÈNEMENT EN L" est un mur, moulé en forme de L.

Adaptable, il est disponible en :

- 2 longueurs de 125 et 250 cm,
- 3 hauteurs différentes de 150, 200 et 250 cm,
- ainsi que toute dimension sur-mesure

Ce bloc est pourvu de 3 points de levage pour faciliter sa manutention. Des chaînes de manutention sont disponibles à la location sur simple demande.

Un besoin spécifique ? Une difficulté d'accès ? N'hésitez pas à vous rapprocher de nos équipes qui vous trouveront la solution !

### DOMAINES D'APPLICATIONS

- Retenue de terre
- Box de stockage
- Mur de clôture
- Aménagement paysager
- Murs de séparation pour stockage des marchandises en vrac : céréales, gravier, sable...
- Mur de soutènement

### LES AVANTAGES

- TRÈS RAPIDE À POSER
- SOLUTION TRÈS FACILE À METTRE EN OEUVRE
- ÉCONOMIQUE
- ESTHÉTIQUE
- RÉSISTANT AU FEU
- GRANDE DURÉE DE VIE DU PRODUIT

### CONSEILS DE POSE

Nous vous conseillons de mettre en oeuvre un béton de propreté. L'assise du mur doit être réalisée sur une semelle de fondation, hors gel.

Pour garantir la stabilité du mur, le remblai doit être posé par couches successives de 20 à 30 cm, correctement compactées (avec un drainage sur la semelle) puis réaliser un mortier fin de réglage d'environ 2 cm.

# LES CARACTÉRISTIQUES

Références Bonifay	Dimensions A (en cm)	Dimensions B (en cm)	Dimensions C (en cm)	Poids théorique (en kg)
00136886	150	85	125	1100
00136885	150	85	250	2200
00136884	200	115	125	1400
00136883	200	115	250	2800
00136882	250	135	125	1600
00136880	250	135	250	3200

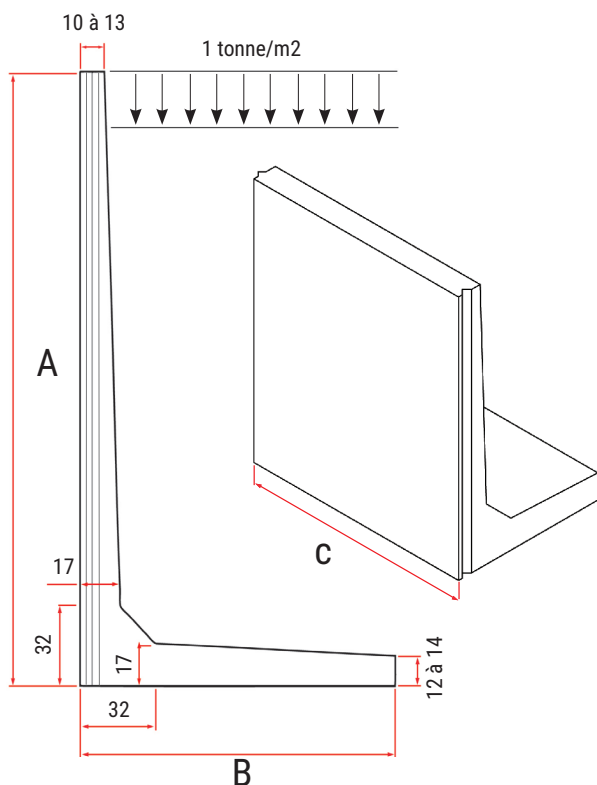

Le dimensionnement de l'ouvrage est déterminé en fonction des hypothèses données. Si l'une des conditions n'est pas respectée, notre responsabilité n'est plus engagée.



Le «**MUR DE SOUTÈNEMENT EN L**» est réalisé en Béton de type C25/30, en finition lisse, et peut être fabriqué sur commande en béton coloré.

Ce mur de soutènement est conforme au Certificat du CPU : 1164-CPR-EMS083 ([www.cerib.com](http://www.cerib.com))

MATÉRIAUX DE CONSTRUCTION  
**BONIFAY**

☎ 04 94 75 22 86

📠 04 94 21 30 22

📍 CS 10552 - 83041 TOULON CÉDEX 9

🌐 [WWW.BONIFAY.FR](http://WWW.BONIFAY.FR)

✉ [PREFABRICATION@BONIFAY.FR](mailto:PREFABRICATION@BONIFAY.FR)

